

# LAM SERİSİ 6500 MODEL HAMUR AÇMA MAKİNESİ TEKNİK TABLO

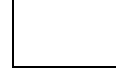

Model	Bant Ölçüleri		Motor Gücü	Ağırlık	Silindir		Dış Ölçüler		Bant Hızı	Silindirler Arası Dijital Gösterge	Bant Hız Kontrol	Otomatik Unlayıcı	Paslanmaz Yapı
	En cm	Boy cm	Kw	Kg	Çapı mm	Aralığı mm	A cm	B cm	cm/s		cm/s		
LAM 6510	65	100	1,5	150	84	0-55	111	252	60	Standart	60-15 (Opsiyonel)	Opsiyonel	
LAM 6514	65	140	1,5	99			111	332			60-15 Opsiyonel	Opsiyonel	
LAM 6516	65	160	1,5	150			111	372			60-15 Opsiyonel	Opsiyonel	
LAM 614 L/T*	65	140	1,5	160			111	332			60-15 Opsiyonel	Opsiyonel	
LAM 6516 L/T*	65	160	1,5	170			111	372			60-15 (Opsiyonel)	Opsiyonel	

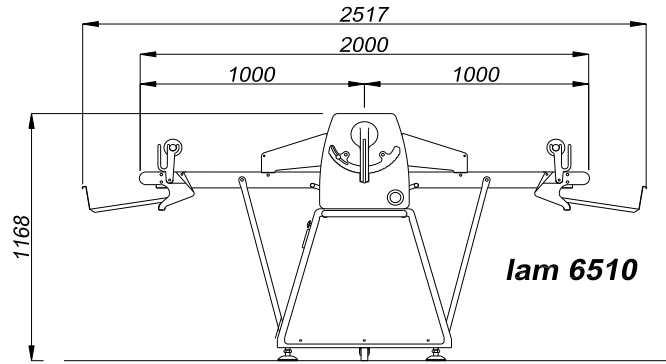

**lam 6510**

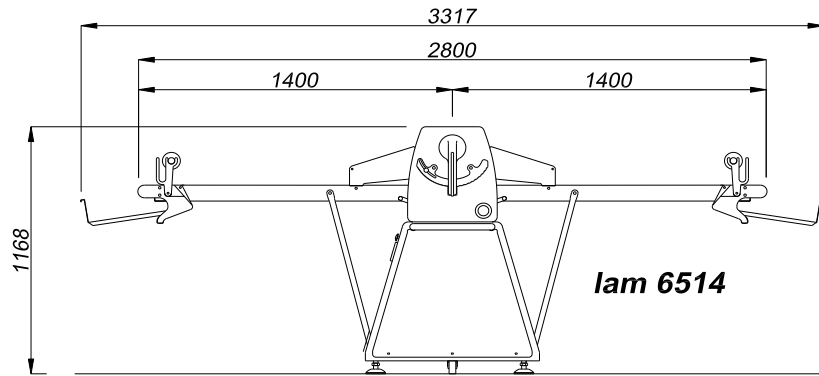

**lam 6514**

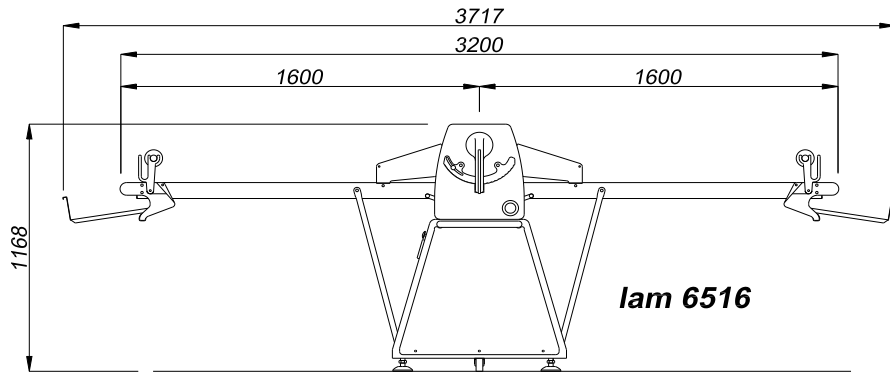
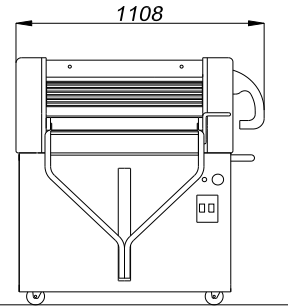

**lam 6516**



Makinenin çalışma sonrası duruşu

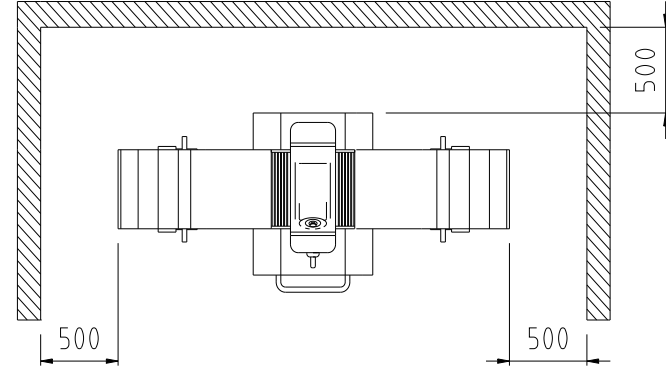

Makinenin kullanılacak alanda sağlıklı çalışması ve temizlik bakım işleminin kolay yapılabilmesi için şekilde görüldüğü gibi duvardan minimum 50 cm uzaklıkta kurulmalı ve çalıştırılmalıdır.



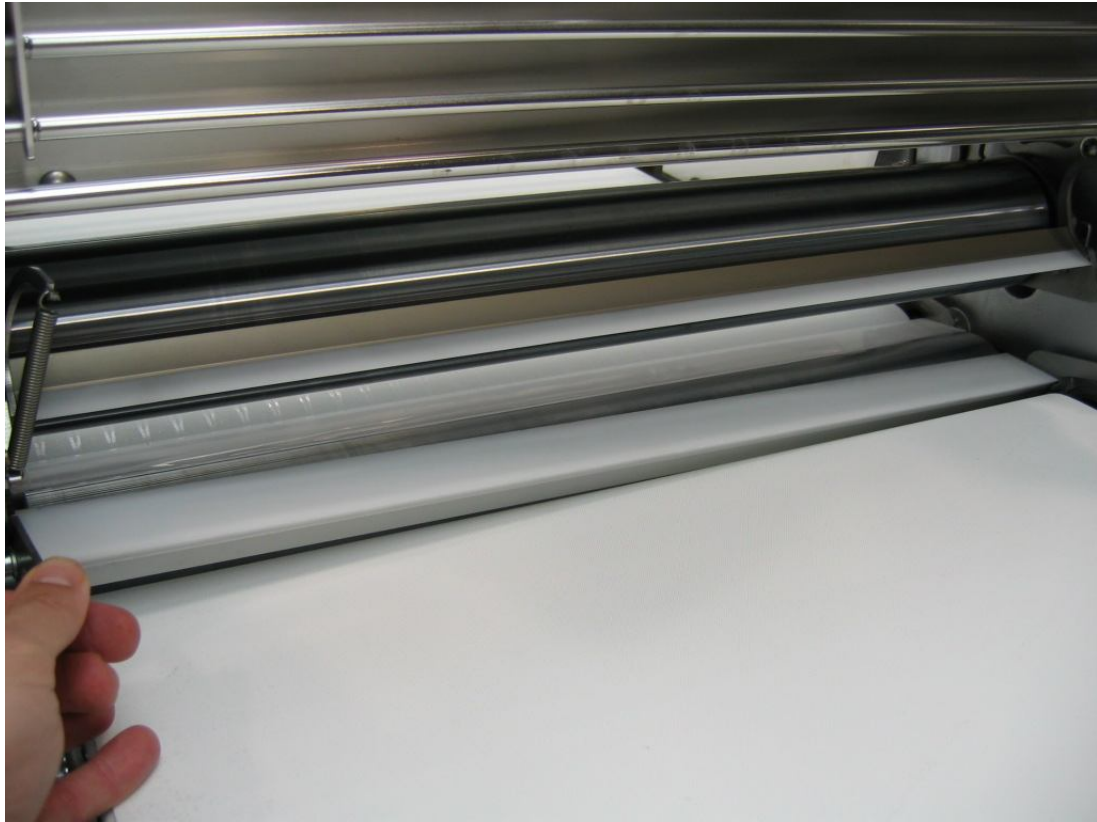

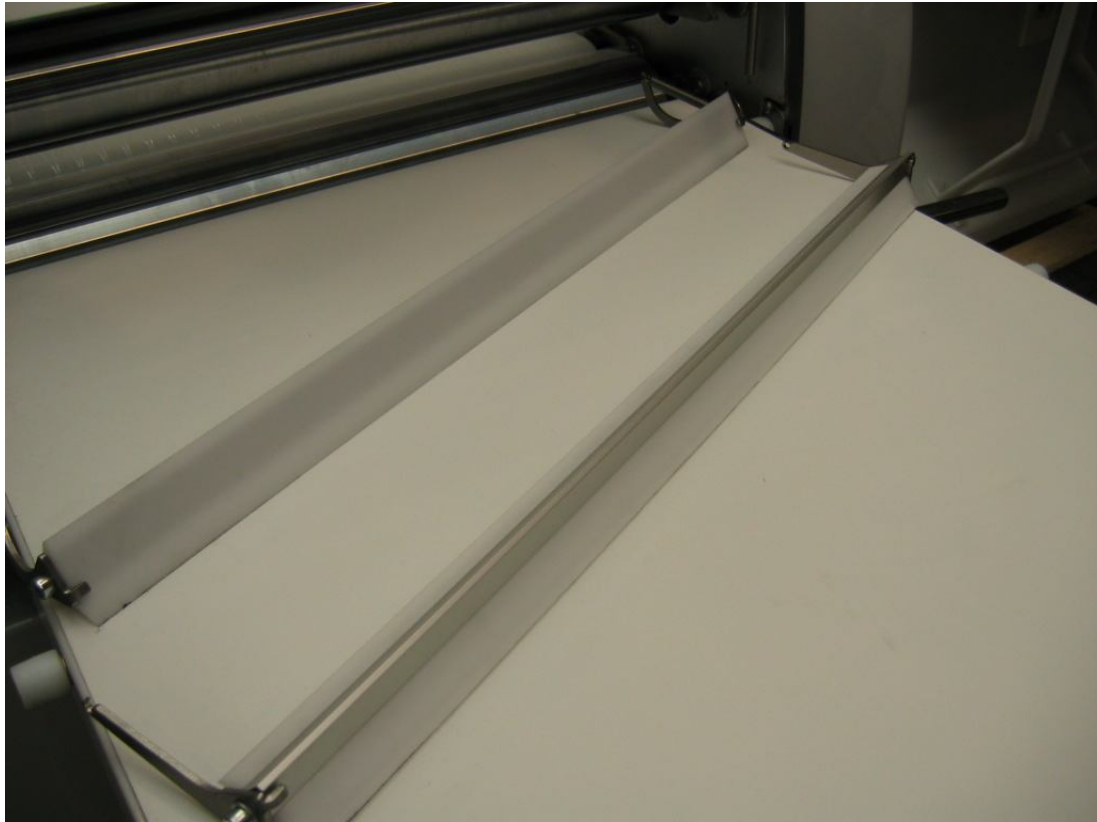



LAM SERİSİ 500/ 600 HAMUR AÇMA MAKİNESİ  
TEKNİK TABLO



Model	Bant Ölçüleri		Elektrik Gücü	Ağırlık	Silindir		Dış Ölçüler		Bant Hızı	Bant Hız Kontrolü	Silindirler Arası Dijital Gösterge	Paslanmaz Yapı
	En cm	Boy cm	Kw	Kg	Çapı mm	Aralığı mm	A cm	B cm	cm/s	cm/s		
LAM SERİSİ 507 B Set üstü	50	75	0,55	89	84	0,2 -55	97	156	50	50-12 Opsiyonel		Opsiyonel
LAM SERİSİ 510 B Set üstü	50	100	0,55	93			97	206				
LAM SERİSİ 507	50	75	0,55	140			97	216				
LAM SERİSİ 510	50	100	0,75	150			97	266				
LAM SERİSİ 610 B	60	100	0,75	99			107	206				
LAM SERİSİ 610	60	100	0,75	150			107	266				
LAM SERİSİ 614-614 L/T*	60	140	0,75	160			107	346	50	60-15 Opsiyonel		Opsiyonel
LAM SERİSİ 616-616 L/T*	60	160	0,75	170			107	386	50	60-15 Opsiyonel		Opsiyonel



- ✓ LAM serisi küçük çaplı ekmek-pasta imalatı,otel ve restoranlar için tasarlanmıştır.
- ✓ Fazla yer kaplamayacak şekilde dizayn edilmiştir.
- ✓ Kullanılmadığında konveyör masaları yukarı kaldırılarak daha az yer kaplamaları sağlanır. Bu sayede temizliği de kolaydır.
- ✓ Açıkta,korumasız herhangi bir elektrik aksamı,motor,elektrik kablosu olmaması,dış panellerin uygunluğu,hamur sıyırıcılarının bir alet kullanmadan ve çabucak takılıp çıkarılması temizliği çok kolaylaştırır.
- ✓ Ergonomik kol tasarımı hamur kalınlığının doğru ve güvenle ayarlanmasını sağlar.
- ✓ Tüm bu özellikleri ve kullanım kolaylığı bu makineyi rakipsiz kılar.

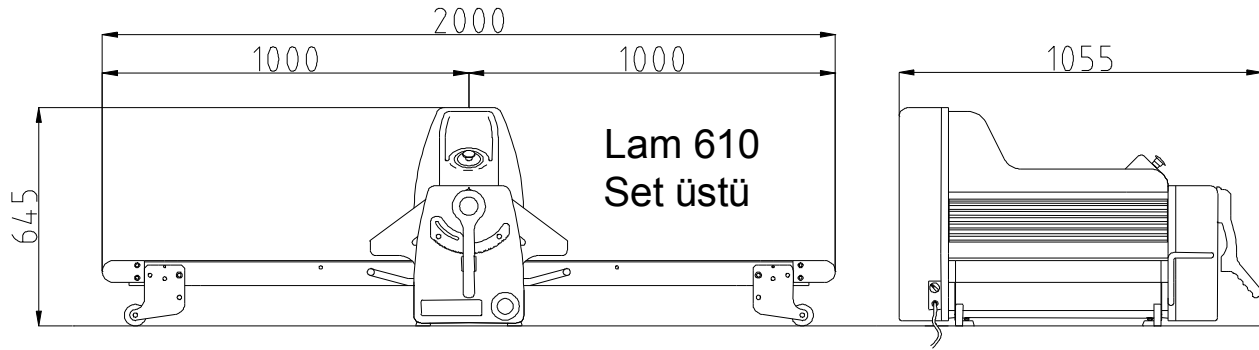
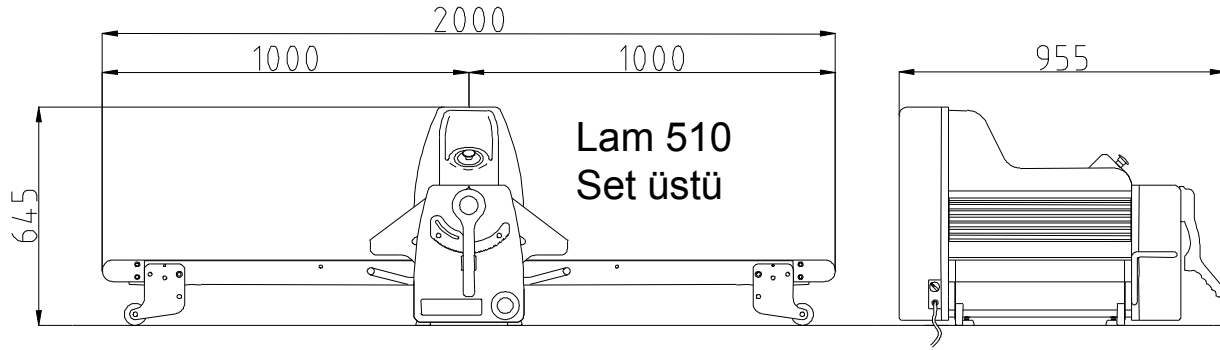
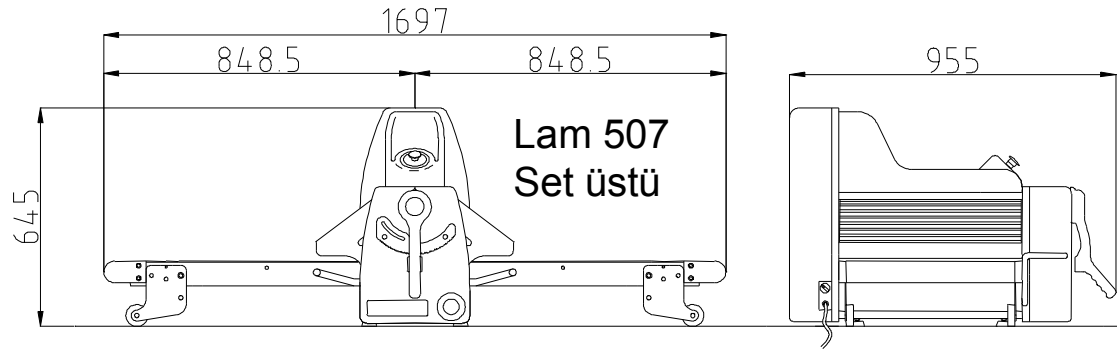

A

B

Sayfa 4

